

Eriveeremi kasutamise juhend

Käesolev juhend on koostatud eesmärgiga tagada mis tahes valdaja eriveeremi ohutu kasutamine AS Eesti Raudtee (edaspidi EVR) raudteetaristul. Juhend kehtib mis tahes eriveeremile raudteeseaduse ja raudtee tehnokasutuseeskirja mõistes.

Eriveerem võib olla:

- iseliikuv eriveerem
- veetav eriveerem, mida veetakse mõne veovahendiga.

1. Nõuded eriveeremile

1.1. Üldnõuded

- 1.1.1. Eriveeremi ja selle põhiosilmede ning -seadmete tehniline seisukord peab vastama valmistajatehase poolt ettenähtud tehnilistele tingimustele ja EVR tegevuseeskirja nõuetele.
- 1.1.2. Eriveeremi kohta peab olema koostatud pass, mis sisaldab eriveeremi tehnilisi ja kasutusandmeid. Passi peab vastutav kasutaja.
- 1.1.3. Eriveeremi rattapaaride harjade vahekaugus ja profiil peavad tagama ohutu liikluse 1520 mm ja 1524 mm rööpmelaiusega EVR raudteetaristul. Rattapaaride harjade vahekaugus ja profiil peavad vastama lisas 3 näidatud joonise nõuetele.
- 1.1.4. Eriveerem peab tagama rööbasahelate šunteerimise. Šunditundlikkuse puudumisel või kui eriveerem ei taga rööbasahela šunteerimist, on liikumine iseliikuvana rongiliikluseks avatud jaamavahel (teel) keelatud.
- 1.1.5. Eriveeremile võib kinnitada erinevaid lisaseadmeid (nt kraana, tõsteplatvorm, lumehari, sahk, mutrikeerajad, rööbaste lihvimiseseadmed, mõõteriistad jne) ainult vastavalt valmistajatehase tingimustele või projekti alusel, mis on kooskõlastatud EVR-ga. Pärast lisaseadme paigaldamist peab eriveerem enne EVR raudteetaristul kasutamist uuesti läbima EVR-i tehnilise ülevaatuse.

1.2. Nõuded iseliikuvale eriveeremile

1.2.1. Iseliikuv eriveerem peab olema varustatud valmistajatehase poolt ettenähtud piduritega. Iseliikuv eriveerem, mida soovitakse vedada rongis, peab olema varustatud automaatpiduritega.

1.2.2. Iseliikuv eriveerem peab olema komplekteeritud alljärgnevate ohutusvahendite ja dokumentidega:

- pidurkingad – mitte vähem kui 4 tk;
- eriveeremi ajutine peatussignaali – 2 tk;
- käsisignaali komplekt – 2 tk;
- teisaldatavad signaallaternad – 2 tk;
- pukseerimisvahend, kui eriveeremil puudub SA-3 tüüpi automaatsidur;
- šunteermisvahend (täiendav kaabel);
- tulekustutusvahendid;
- arstliku esmaabi vahendid;
- EVR tehnilise ülevaatusakti koopia;
- pardaraamat (sissekannete kohustus: väljasõidueelne ülevaatus, korralised hooldused, remondid ja tehnilised avariid);
- vastava eriveeremi (lisaseadmete) tootjapoolne kasutusjuhend.

1.2.3. Iseliikuvale eriveeremil, millel on õigus sõita iseseisva rongina, peab lisaks punktis 1.2.2 nimetatule olema:

- helisignaali;
- tuled, mis võimaldavad eriveeremit tähistada vastavalt raudtee signaalsüsteemidele;
- raadioside, mis sobitub EVR raudteetaristul kasutatava raadiosidesüsteemiga. Raadiosidet kasutatakse EVR tegevuseeskirjas sätestatud korras;
- kiirusemõõtur;
- pädeva liikluskorraldaja telefoninumbrid;
- raadiojaama kasutusjuhend;
- kehtiv kiiruste käskkiri.

1.3. Nõuded veetavale eriveeremile

1.3.1. Veetaval eriveeremil peab olema:

- pidurisüsteem, mis sobitub seda vedava veovahendi pidurisüsteemiga;
- SA-3 tüüpi automaatsidur koos kinnituse ja raamiga. Rongis vedamiseks peab raami tõmbejõud olema vähemalt 150 t. Lubatud kasutada Tehnilise Järelevalve kooskõlastusel ka teist tüüpi haakeseadmeid. Sellise veeremi haakimiseks põhitüüpi SA-3 automaatsiduritega veeremi külge peab olema varustatud abiseadmega;
- õhutorustik.

2. Juhtimisõigus, nõuded eriveeremi liikumisega seotud töötajatele

- 2.1. Iseliikuvat eriveeremit võivad EVR raudteetaristul juhtida isikud, kellele on väljastatud raudtee eriveeremi juhi kutsetunnistus ja tööluba EVR raudteetaristul töötamiseks või vedurijuhiluba ja EVR raudteetaristu sõidupiiirkonnas juhtimisõigust andev sertifikaat või tööluba.
- 2.2. Kui eriveeremi juhil puudub EVR tööluba, peab eriveeremit saatma ja eriveeremi juhti juhendama eraldi tasu eest EVR instruktor-vedurijuht. Vajadusel võib seda teha EVR-ilt vastava volituse saanud raudteeveeremi juht.
- 2.3. Veetava eriveeremi vedamisel peab veovahendi juht veenduma, et veetavale eriveeremile on määratud vastutav isik, kellele on väljastatud tööluba EVR raudteetaristul töötamiseks.
- 2.4. Eriveeremi juht või eriveeremit saatev volitatud raudteeveeremi juht peab olema võimeline pidama töölaseid kõnelusi EVR liikluskorraldajatega.

3. Liikumine EVR raudteetaristul

3.1. Üldnõuded liikumiseks

- 3.1.1. Eriveeremi EVR raudteetaristul kasutamiseks peab igale eriveeremile olema määratud vastutav kasutaja.
- 3.1.2. EVR omanduses mitte oleva eriveeremi EVR raudteetaristul kasutamiseks tuleb eriveeremi valdajal või vastutaval kasutajal sõlmida EVR-ga eriveeremi raudteetaristul kasutamise leping, milles on ära märgitud raudteetaristu kasutamise tähtaeg, kasutamise piirkond, eriveeremi vastutav kasutaja ning EVR vastutus ja vaidluste lahendamise kord jms. Kui nimetatud küsimused on kajastatud töövõtulepingus, siis eraldi raudteetaristu kasutamise lepingut sõlmima ei pea.
- 3.1.3. EVR-ga töövõtulepingut omav ettevõtja peab esitama eriveeremi tehnilise korrasoleku ning juhtide pädevuse eest vastutava töötaja (vastutav isik) nime ning kontaktandmed. Vastutavaid isikuid eksamineerib EVR-i eksamikomisjon iga 4 aasta järel eriveeremi tehniliste nõuete ning vastavate normdokumentide tundmises.
- 3.1.4. EVR raudteetaristu kasutamiseks peab eriveerem vähemalt üks kord aastas läbima EVR-i tehnilise ülevaatus.
- 3.1.4.1. Tehnilist ülevaatus teostab eriveeremi valdaja tellimusel EVR-i vastav komisjon, mis koosneb EVR-i määratud esindajatest. Tehnilise ülevaatus juures peab viibima eriveeremi vastutava kasutaja esindaja. Komisjon kontrollib

eriveeremid vastavalt ülevaatuse aktile (lisa 1). Vajadusel tehakse eriveeremiga proovisõit.

- 3.1.4.2. **Eriveeremi valdaja või kasutaja peab tehnilise ülevaatuse aja ette tellima minimaalselt kaks nädalat (e-post tehnikagrupp@cvr.ee).** Tellimuses peab olema märgitud tehnilise ülevaatuse soovitud läbiviimise aeg ja asukoht (eriveerem peab asuma Eesti Vabariigi territooriumil), eriveeremi tüüp ning seeria ja reg. number, eriveeremi valdaja või kasutaja vastutav isik ning esindaja, kes viibib tehnilise ülevaatuse juures.
- 3.1.4.3. EVR-le mittekuuluva eriveeremi tehniline ülevaatus on tasuline, tasu määratakse vastavalt EVR poolt koostatud kalkulatsioonile.
- 3.1.4.4. EVR tehniliste ülevaatuste vahelisel perioodil vastutab eriveeremi tehnilise korrasoleku eest eriveeremi kasutaja.
- 3.1.5. Raudtee õnnetusjuhtumi korral kontrollib ja tõendab õnnetusjuhtumis vigastada saanud eriveeremi tehnilist korrasolekut ning otsustab edasiliikumise võimalikkuse vastutav eriveeremi kasutaja.

3.2. Iseliikuva eriveeremi liikumine

- 3.2.1. Iseliikuv eriveerem võib EVR raudteetaristul sõita valmistajatehase poolt ettenähtud kiirusega, kuid mitte kiiremini raudteeinfrastruktuuri-ettevõtja määratud maksimaalsest piirkiirusest.
- 3.2.2. Iseliikuvat eriveeremid võib vedada mis tahes teise veovahendiga nii jaamas kui ka jaamavahel vastavalt valmistajatehase kehtestatud nõuetele.
- 3.2.3. Iseliikuva eriveeremi transportimine kaubarongides on reguleeritud EVR veoveeremi transportimise juhendiga.
- 3.2.4. Iseliikuva eriveeremi kasutamiseks peab EVR tehnikagrupp esitama EVR liiklusteenistusele järgmised andmed:
- iseliikuva eriveeremi valdaja või kasutaja;
 - kasutatava eriveeremi nimekiri (tüüp ja seeria) koos (riikliku) registreerimis- ja paigaldatud sidevahendite numbritega;
 - lubatud liikumispiirkond;
 - ettevõtja volitatud ning atesteeritud esindaja kontaktandmed;
 - järgmise ülevaatuse aeg.
- 3.2.5. Enne iseliikuva eriveeremiga EVR raudteetaristul liikuma hakkamist peab iseliikuva eriveeremi juht alati veenduma, et eriveeremi ja selle põhisõlmede ning -seadmete tehniline seisukord vastab valmistajatehase kehtestatud tingimustele. Eriveeremi juht vastutab iseliikuva eriveeremi tehnilise seisukorra, ohutu liikumise ja raudteetaristul töötamise eest.

3.3. Veetava eriveeremi liikumine

3.3.1. Veetav eriveerem võib EVR raudteetaristul liikuda valmistajatehase poolt ettenähtud kiirusega, kuid mitte kiiremini, kui on lubatud seda vedavale veovahendile ja mitte kiiremini raudteeinfrastruktuuri-ettevõtja määratud maksimaalsest piirkiirusest.

4. Töö- ja tuleohutus

4.1. Tööohutusnõuded

4.1.1. Kõik EVR raudteetaristul töötavad töötajad peavad täitma EVR raudteemaal töötamise tööohutusjuhendit. Erinevate tööde tegemisel (töötamisel elektrifitseeritud liinidel, pöörme lumest puhastamisel jne) tuleb juhendada nende kohta koostatud tööohutusjuhenditest ja eeskirjadest.

4.1.2. Eriveeremi juhi töörežiimist kinnipidamise eest vastutab eriveeremi kasutaja.

4.1.3. Eriveeremi töö ajal vastutab tööohutusnõuete täitmise eest selle juht. Juht peab tagama, et tema tegevuse või tegevusetuse tulemusena ei seataks ohtu inimeste elu ega liiklusohutust tema tööpiirkonnas.

4.1.4. Eriveeremi juht ei tohi töötava eriveeremi juurest lahkuda ega anda juhtimist üle isikule, kellel puudub selleks luba. Kui eriveeremist lahkumine on vajalik, tuleb takistada selle iseeneslikku liikuma hakkamist ja kasutamist kõrvaliste isikute poolt.

4.1.5. Raudteeveeremi kõrvalteelt läbilaskmise ajal tuleb pidada kinni gabariidinõuetest.

4.1.6. Tõsteseadmetega varustatud eriveeremi raudteetaristul töötamisel tuleb juhendada alljärgnevalt:

- eriveerem võib edasi liikuda ainult raudteeveeremi gabariidis oleva noolega või tõsteplatvormiga, mis on lukustatud transpordiasendisse;
- eriveerem võib töötada elektrifitseeritud raudteel pingestatud kontaktjuhtme all tingimisel, et selle tõstemehhanismile paigaldatud tõstekõrguse piirajad tagavad tööorgani (või tõsteplatvormil asuvate inimeste) vahekauguse kontaktjuhtmest mitte vähem kui 1000 mm.

4.1.7. Kontaktvõrgu väljalülitamiseks avariisituatsioonides peab tööde läbiviimise eest vastutav isik esitama vastava nõudmise energiadispetšerile tel 6 158 715 või 6 158 728 ning tegema pardaraamatusse vastavasisulise sissekande. Enne tõstetööde alustamist peab eriveeremi juht olema veendunud, et töötsoonis olev elektriliin on pingevaba, ning kontrollima, et oleks paigaldatud vastavad maanduskaablid.

- 4.1.8. Veoste laadimine ja tühjendamine ning kinnitamine peab toimuma tingimuste järgi, mis on kehtestatud konkreetse veose kohta. Mürgiseid, sööbivaid ja teisi ohtlikke aineid sisaldavaid materjale võib laadida pärast vastava töö tellijalt erijuhiste saamist.
- 4.1.9. Kõik EVR raudteetaristul viibivad isikud, kes on märganud raudteeohutust mõjutavat juhtumit, sh õnnetusjuhtumit, tõsist õnnetusjuhtumit või vahejuhtumit või muud raudteeliiklust ohustavat sündmust, peavad teatama sellest kohe EVR lähima jaama jaamakorraldajale või piirkonna rongidispetšerile.

4.2. Tuleohutusnõuded

- 4.2.1. Eriveeremi kasutamise ajal vastutab tuleohutuse nõuete täitmise eest selle juht.
- 4.2.2. Eriveeremil peab olema vähemalt 2 tulekustutit, mille tulekustutusaine mass on 6 kg. Tulekustutid peavad olema kontrollitud ja omama vastavat kleebist.
- 4.2.3. Kõigist tulekahjudest teatab eriveeremi juht rongidispetšerile ja lähima jaama jaamakorraldajale. Pärast eriveeremi peatamist püüab eriveeremi juht eriveeremil olevate kustutusvahenditega tuld kustutada. Edasi ei tohi sõita enne, kui ollakse veendunud, et tulekolle on täielikult kustutatud ning rongidispetšer on selleks andnud loa.
- 4.2.4. Kui põlengut omal jõul likvideerida ei saa, tuleb sellest kohe teatada Häirekeskusele (112).
- 4.2.5. Päästemeeskonna sündmuskohale jõudes tuleb neile anda võimalikult detailset informatsiooni tulekahju kohta (kas keegi on põlevas raudteeveeremis, kus täpselt põleb, kas on alustatud kustutamist, kas tulekolde ligiduses on ohtliku veosega vagunid).
- 4.2.6. Eriveeremi juht peab jälgima mootori kütte-, õlitus- ja heitgaaside süsteemide ühenduskohtade seisukorda ja töökindlust.
- 4.2.7. Eriveeremit võib kütte ja õliga tankida ainult kontrollseadmete poolt näidatud tasemeni. Pärast tankimist tuleb paagid kindlalt sulgeda.

Eriveeremi ülevaatuse akt nr.....

Käesolev akt on koostatud(asukoht ja kuupäev) eriveeremi korralise tehnoülevaatuse tulemuste kinnitamiseks ja sellele AS Eesti Raudtee raudteetaristul kasutusloa andmiseks kuni

Eriveeremi kasutamine AS Eesti Raudtee raudteetaristul toimub lepingu nr alusel.

1. Tüüp/reg. märk/pardanumber
2. Vastutav kasutaja (ettevõtte ja kontaktisik)
3. Kasutuse otstarve
4. Raadiosaatja mark ja kontaktnumber
5. Lubatud sõitjate arv
6. Iseliikuv/lubatud vedada rongis/piirangud
7. Lubatud kiirus iseliikumisel/rongis vedamisel
8. Teljekoormus
9. Vastab gabariitnõuetele
10. Lisaseadmed

Komisjon kontrollis:

- | | |
|---|--------------|
| 1. Eriveeremi registreerimistunnistus | olemas/puudu |
| 2. Pädeva liikluskorraldaja telefoninumbrid | olemas/puudu |
| 3. Pardaraamat | olemas/puudu |
| 4. Raadiojaama kasutusjuhend | olemas/puudu |
| 5. Veeremi ja lisaseadmete kasutusjuhendid | olemas/puudu |
| 6. Pidurkingad – vähemalt 4tk | olemas/puudu |
| 7. Eriveeremi ajutine peatussignaali – 2tk | olemas/puudu |
| 8. Käsisignaali komplekt – 2tk | olemas/puudu |
| 9. Teisaldatavad signaallaternad – 2 tk | olemas/puudu |
| 10. Pukseerimisseade | olemas/puudu |
| 11. Šunteerimisvahend (täiendav kaabel) | olemas/puudu |
| 12. Ohutusvestid vastavalt kohtade arvule | olemas/puudu |
| 13. Tulekustutusvahendid | olemas/puudu |
| 14. Keskkonnaseisund | olemas/puudu |
| 15. Rataste seisukord ja mõõtmistulemused | olemas/puudu |
| 16. Raadiojaam | olemas/puudu |
| 17. Valgus ja helisignaali | olemas/puudu |
| 18. Kiirusemõõtur | olemas/puudu |

(Akti tagumine külg)

Komisjon otsustas, et eriveerem oli ülevaatuse hetkel korras. Eriveeremit võib kasutada AS Eesti Raudtee raudteetaristul liiklemiseks ja kasutusotstarbele vastavate tööde tegemiseks.

Komisjoni esimees:
(nimi, ametikoht)

Komisjoni liikmed
(nimi, ametikoht)

.....
(nimi, ametikoht)

.....
(nimi, ametikoht)

.....
(nimi, ametikoht)

.....
(nimi, ametikoht)

1. Šunteerimisseadme kontroll

Mõlemale rööpale asetatakse šunteerimisseadme harjade alla kaks vasest või valgevasest siini, mis isoleeritakse rööbastest. Siini paksus koos isolatsiooniga ei tohi ületada 4 mm, siini mõõt on 10x10 cm, paksus – 2 mm. Siinide külge joodetakse peened juhtmed ristlõikega 2,5 mm², mille külge ühendatakse alalisvoolu mõõtesild.

Šunteerimisseadme takistus ei tohi ületada 0,03 Ω.

Ülejäänud osas peab vastama tehnilistele nõuetele, mis on kehtestatud valmistajatehase poolt.

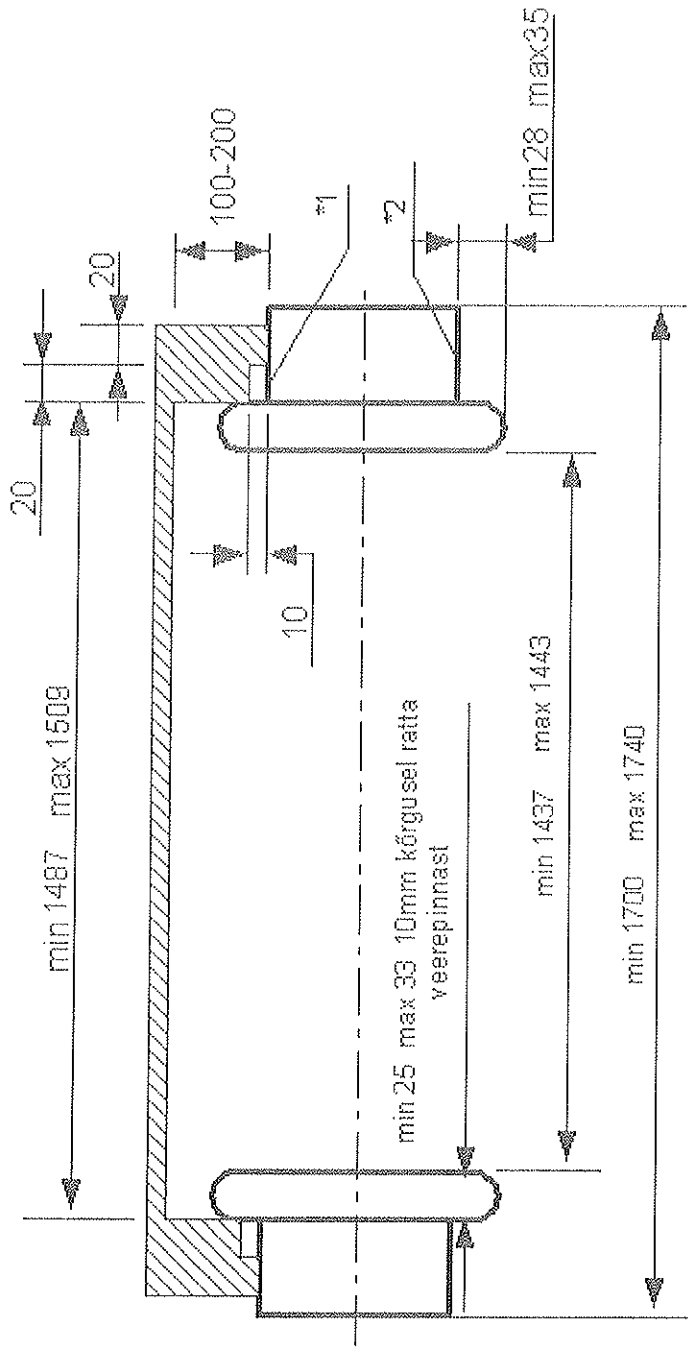

*1 Üleminekupind veerepinna ja rattaharja kontrollpunktide vahel ei tohi ulatuda kõrgemale kontrollpunktide vahelisest mõttelisest joonest.

*2 Veerepinna algprofiil võib olla silindriline või kooniline kuni 1:7, veerepinna sissekulunud soon ei tohi olla sügavam kui 2 mm.

Rattapaaride profiil peab vastama vagunite rattapaaride koostamise ja korrashoiu juhendi IIB/3429 nõuetele. Teljekoormusega kuni 10 t eriveeremil võib rattapaari veerepind olla silindriline, kuid selline eriveerem ei või EVR raudteefrastruktuuril sõita kiiremini kui 60 km/h.